

SISTEMA ACTIPUR HQS-WF

SISTEMA DE FILTRACIÓN DUAL QUE INCLUYE PREFILTRO DE SEDIMENTOS + FILTRO ENCAPSULADO CON PROTECCIÓN ANTISARRO. IDEAL PARA MÁQUINAS DE CAFÉ Y MÁQUINAS DE HIELO HASTA 200 KG.



ACTIPUR HQS-WF

Beneficios de los productos:

- Filtra eficientemente las partículas sólidas y clarifica el agua.
- Reduce el cloro, sabores y olores.
- Remueve sabores mohosos o terrosos que pueden afectar el sabor del café.
- Cuenta con protección antisarro. Reduce el sarro a formarse.
- Protege los equipos que usan agua para su operación.
- Produce agua perfecta para aplicaciones premium como café o máquinas de hielo hasta 200 Kg.
- Los filtros encapsulados son recambiables.
- El filtro interno del filtro encapsulado enroscable no está expuesto a la contaminación por manipulación.

Características del producto:

- Portafiltro de 2.5" x 10" con prefiltro de sedimentos. El cartucho se cambia fácilmente para adaptarse a sus necesidades.
- Soporte doble con salida a portafiltro y a cartucho encapsulado EVERPURE. De montaje con tornillos para instalación rápida y fácil.
- Manómetro de agua incorporado que ayuda a monitorear un flujo adecuado.
- Válvula de descarga para purgar el sistema durante cambio de filtro.

SISTEMA ACTIPUR HQS-WF

Modelo del sistema	Código Axiom	Máximo flujo	Capacidad nominal	Cartucho encapsulado enroscable
ACTIPUR HQS-WF	677M1456107583	1.5 gpm	1,500 gal	Modelo DEV9830-01 Ø 3.25" x 10.25"

Consejos de instalación:

- Elija una ubicación que soporte el peso operativo del sistema.
- Instale verticalmente con el portafiltro y el filtro encapsulado enroscable colgando abajo del soporte.
- Deje un espacio de 2.5" (6,35 cm) debajo del filtro encapsulado enroscable para un fácil reemplazo.
- Asegúrese de que los o-rings estén lubricados.
- Inserte el filtro encapsulado enroscable en el cabezal del soporte y luego ajuste manualmente haciendo un giro para enroscarlo.
- Enjuague el sistema, dejando circular agua a través del mismo durante cinco minutos.

Consejos de mantenimiento:

- Cambie el prefiltro de sedimentos y el filtro encapsulado enroscable EVERPURE cuando su capacidad nominal se haya alcanzado o cuando la presión caiga por la saturación de los mismos.
- Se recomienda que el tiempo de recambio no exceda los 6 (seis) meses, como parte de un mantenimiento preventivo.
- Limpie las superficies externas del sistema con detergente y agua durante cada cambio de filtros, antes de instalar uno nuevo.
- El caudal no debe exceder los 2.5 gpm.
- Revise siempre los o-rings, reemplácelos si es necesario, y lubríquelos al momento de cambiar los filtros.
- Siempre enjuague el sistema al momento de la instalación o cambio de filtros, dejando circular agua a través del mismo.

ESPECIFICACIONES:

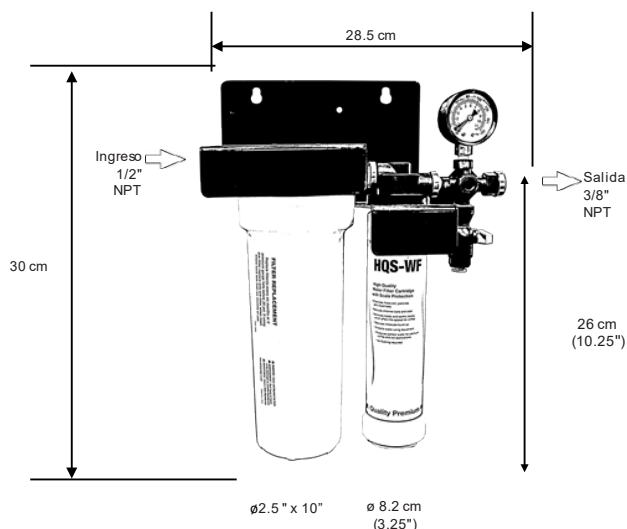

Dimensiones Totales

30 cm H x 28.5 cm W x 14.5 cm D

Dimensiones del cartucho encapsulado enroscable:

10.25" H x ø 3.25"

Capacidad Nominal

3,000 galones

Conexión Eléctrica

No requiere